

# Dosierschieber Airmatic

---



---

Dosierschieber  
zur wasserdichten  
Absperrung von  
Kernobstsilos und  
zum Dosieren in  
die Schwemmrinne

- Vorfluten der Silos ermöglicht eine schonende LKW-Entladung
- Wasserdicht durch «Airmatic»-Dichtung
- Gleichmässiges Dosieren des Kernobstes in die Schwemmrinne



### Einsatzgebiete

Der Dosierschieber Airmatic wird zur Absperrung von Kernobstsilos gegen die Schwemmrinne eingesetzt, wenn das Silo vor der Befüllung geflutet werden soll. Die Flutung gewährleistet eine besonders schonende Befüllung mit geringster Verletzung der Früchte und wird deshalb v.a. bei Verarbeitung weicher Früchte oder bei höchsten Qualitätsanforderungen eingesetzt.

### Aufbau und Arbeitsweise

Der Schieber wird dicht am Auslass des Silos in die Schwemmrinne montiert. Vor dem Fluten des Silos wird am geschlossenen Schieber die Airmatic Dichtung mittels Druckluft aufgeblasen, wodurch der Schieber wasserdicht abschliesst. Das Silo wird anschliessend geflutet und das Obst kann schonend abgeladen werden. Ist die Befüllung beendet,

wird die Dichtung entlastet und das Wasser kontrolliert abgelassen. Beim Fruchtaustrag wird durch die zeitlich getaktete vertikale Bewegung des Schiebers die geschwemmte Obstmenge so dosiert, dass die Äpfel gleichmässig und möglichst einlagig in die Schwemmrinne gelangen. Die Öffnungs- und Schliesszeiten sind dabei getrennt in einer externen Steuerung oder über eine externe Schaltuhr einstellbar. Die Endlagen des Schiebers sind in der Höhe einstellbar.

- Aufblasbare Airmatic Dichtung
- Pneumatisch betätigter Absperrschieber mit Magnetventil und mehreren Betriebspositionen
- Elektrischer Anschlusskasten mit zentraler Drucklufteinführung
- Flansch zum Anbau an einem Schwemmsilo oder zum Einbau in einem Schwemmkanal

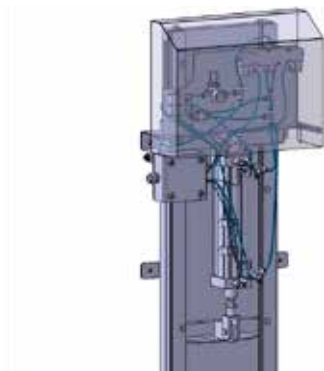

### Technische Daten Dosierschieber Airmatic

Rinne/Ausgang	400 mm
Druckluftzufuhr	4-5 bar
Druckregler für Airmatic Dichtung	1-1.5 bar

**Bucher Unipektin AG**  
 Murzlenstrasse 80  
 CH-8166 Niederweningen  
 Tel. +41 44 857 23 00  
 info@bucherunipektin.com  
 bucherunipektin.com

**Helpdesk**  
 Tel. +41 44 857 22 22  
 service@bucherunipektin.com

**Technischer Support**  
 Tel. +41 44 857 22 33  
 support@bucherunipektin.com

### Produkte und Dienstleistungen

Prozesstechnologie zur Frucht- und Gemüseverarbeitung zu Säften, Konzentraten und Pürees; zur Bierbehandlung, zur Filtration, zur Herstellung von Milchpulver; zur Vakuumtrocknung von flüssigen oder festen Produkten/Stoffen; zur Gefriertrocknung von Kaffee, Tee, Früchten, Gemüse usw. Technologie zur Entwässerung von Klär- und Industrieschlämmen und zur Filtration von Trinkwasser.

### Produkte

Fruchtannahmelinien; Mühlen; Maischeerhitzer; hydraulische Pressen; Membranfiltrationsanlagen; Cold Block Ausrüstung, Adsorber; Ionentauscher; Eindampf- und Aromaanlagen; Pasteure; CIP-Anlagen; Vakuum- und Gefrier-Trockenschränke und Bandtrockner; Zeolith-Adsorber; komplette Prozesslinien

### Dienstleistungen

Prozessentwicklung und Projekt-Engineering, Montage und Inbetriebnahmen, technischer Support, Original-Ersatzteile, Inspektionen, Serviceverträge, Retrofits, Schulungen, Service und Wartung, NetService